

Hisense

life reimagined

USER'S OPERATION MANUAL

Before operating this unit, please read this manual thoroughly, and retain for future reference

CFU21N6AWE

EN

English

For questions about features, operation/performance, parts or service, call: 1-877-465-3566

Table of Contents

Brief introduction.....	2
Important safety instructions.....	3
Installing your new appliance.....	5
Description of the appliance.....	8
Display controls.....	9
Using your appliance.....	12
Cleaning and care.....	12
Helpful hints and tips.....	13
Trouble shooting.....	15
Disposal of the appliance.....	16

Brief Introduction

Thank you for choosing Hisense. We are sure you will find your new refrigerator a pleasure to use. Before you use the appliance, we recommend that you read through these instructions carefully, which provides details about its usage and functions.

- Please ensure that everyone using this appliance is familiar with its operations and safety features. It is important that you install the appliance correctly and pay careful attention to the safety instructions.

- We recommend that you keep this user's manual with the appliance for future reference.

- This appliance is intended to be used in households and similar applications such as:

- Staff kitchen-areas in shops, offices and other working environments;
- Clients in hotels, motels and other residential types of environment;
- Bed and breakfast type of environments;
- Catering and similar non-retail applications

- This appliance is not intended for use by persons (including children) with reduced physical, sensory or mental capabilities, or lack of experience and knowledge, unless they have supervision or been given instruction concerning use of the appliance. Children should be supervised to ensure that they do not play with the appliance.

- Do not store explosive substances such as aerosol cans with a flammable propellant in this appliance.

WARNING — Connect to potable water supply only.

WARNING — Do not use mechanical devices or other means to accelerate the defrosting process, other than those recommended by the manufacturer.

WARNING — Do not damage the refrigerant circuit.

WARNING — Do not use electrical appliances inside the food storage compartments of the appliance, unless they are of the type recommended by the manufacturer.

WARNING— When disposing of the appliance do so only at an authorized waste disposal centre. Do not expose to flame.

WARNING—The instructions include the following wording regarding the use of extension cords or ungrounded (two prong)

adapters: Do not use an extension cord or ungrounded (two prong) adapters.

WARNING—If the supply cord is damaged, it must be replaced by the manufacturer, its service agent or similarly qualified persons in order to avoid a hazard.

Important Safety Instructions

General safety and daily use



It is important to use your appliance safely. We recommend that you follow the guidelines below.

Store any food in accordance with the storage instructions from the manufacturer.

- Don't try to repair the appliance yourself. It is dangerous to alter the specifications or modify this product in any way. Any damage to the power cord may cause a short circuit, fire or electric shock.
- Don't place too much food directly against the air outlet on the rear wall of the freezer compartment, as it affects sufficient air circulation.
- Don't place hot items near the plastic components of this appliance.
- Frozen food must not be refrozen once it has been thawed out.
- Don't store bottled or canned drinks (especially carbonated drinks) in the freezer compartment. Bottles and cans may explode.
- Use caution consuming popsicles or ice cubes straight from the freezer as this can cause freezer burn to the mouth and lips.

Safety for children and infirm persons

- Keep all packaging away from children to avoid risk of suffocation.
- Protect children from being scalded by

touching the compressor at the rear bottom of appliance

- Don't place items on top of the appliance as this could cause injury should they fall off.
- Never allow children to play with the appliance by hanging or standing over or on the doors, racks, shelves and drawers etc.

Electrical Safety



To avoid the risks that are always present when using an electric appliance, recommend that you pay attention to the instructions about electricity below.

- Unpack and check through the appliance. Should any damage be evident, don't plug in the appliance but contact the shop immediately from which you purchased it. Keep all packing materials in this case.
- We recommend that you wait for 4 hours before connecting the appliance to allow the refrigerant to flow back into the compressor.
- The appliance must be applied with single phase alternating current of **115V/60Hz**. If the voltage fluctuates exceeding the upper limit, A.C. automatic voltage regulator of more than 350W should be applied to the refrigerator for safety use.

- The power plug must be accessible when the appliance is installed.
- This appliance must be grounded.
- This appliance is fitted with a plug, in accordance with local standard. The plug should be suitable for use in all houses fitted with sockets in accordance with current specifications.
- If the fitted plug is not suitable for your socket outlets, it should be cut off and carefully disposed of. To avoid a possible shock hazard, do not insert the discarded plug into a socket. If in doubt contact a qualified, registered electrician.
- Do not use extension cords, ungrounded (two prong) adapters or multiple sockets which could cause overloading of wiring circuits and could cause a fire. Always plug your appliance into its own individual electrical socket which has a voltage rating that matched the rating plate.
- Make sure that the plug is not squashed or damaged. Otherwise, it may cause short circuit, electric shock or overheat and even cause a fire.
- Do not insert the power plug if the socket is loose, there is a risk of electric shock or fire.
- Switch off the appliance and disconnect it from the main power before you clean or move it.
- Never unplug the appliance by pulling on the electrical cord. Always grip the plug firmly and pull straight out from the socket to prevent damaging the power cord.
- Do not operate the appliance without the cover of interior lighting.
- Any electrical component must be replaced or repaired by a qualified electrician or authorized service engineer. Only genuine replacement parts should be used.

- Do not use electrical appliances such as ice cream makers inside the food storage compartments of the appliance unless they are approved by the manufacturer.
- To avoid eye injury, do not look direct into the LED light located in the freezer compartment. If it is not functioning correctly, consult a qualified, registered electrician or replace it in accordance with the “cleaning and care” chapter.

Refrigerant

The refrigerant is obutene (R600a) is contained within the refrigerant circuit of the appliance. During transportation and installation of the appliance, ensure that none of the components of the refrigerant circuit becomes damaged.

The refrigerant (R600a) is flammable.



Caution: Risk of Fire

- Don't store products which contain flammable propellants (e.g. spray cans) or explosive substances in the appliances.

Should the refrigerant circuit be damaged:

- Avoid open flames (candles, lamps etc.) and sources of ignition.
- Thoroughly ventilate the room in which the appliance is situated.

Installing Your New Appliance

Before using the appliance for the first time, you should be informed of the following tips.

Warning!

For proper installation, this refrigerator must be placed on a level surface of hard material that is the same height as the rest of the flooring. This surface should be strong enough to support a fully loaded freezer.

The rollers, which are not castors, should be only used for forward or backward movement. Moving the freezer sideways may damage your floor and the rollers.

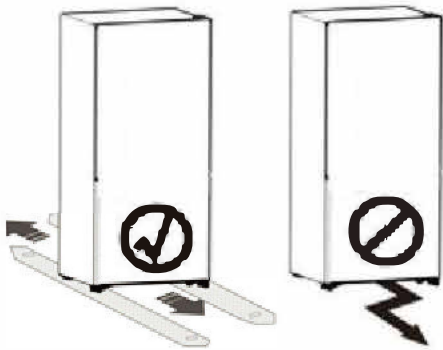

Ventilation of appliance



In order to improve efficiency of the cooling system and save energy, it is necessary to maintain good ventilation around the appliance for the dissipation of heat. For this reason, sufficient clear space should be available around the refrigerator.

Suggestion: It is advisable for there to be at least 50-70mm (1.97~2.76') of clearance from the back of the fridge to the wall, at least 100mm (3.94') of clearance from its top, at least 100mm (3.94') from its side to the wall and a clear space in front to allow the doors to open 135°. As shown in following diagrams.

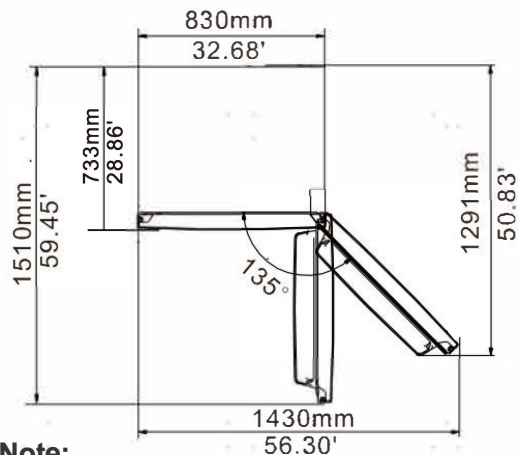
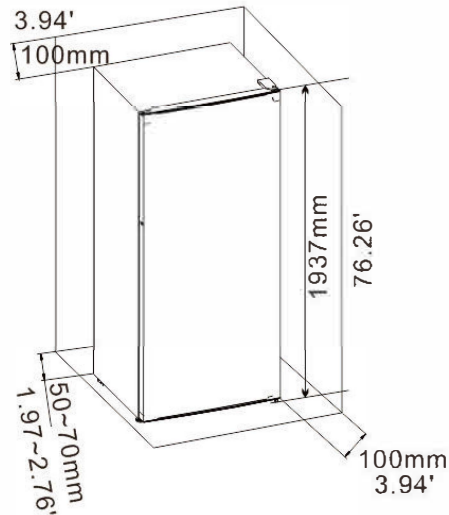

Note:

- This appliance is considered "Garage ready" only for "freezer" mode and performs well with ambient temperature between 0°F (-18°C) to 110°F (43.3°C) ; If the unit set into "fridge" mode, it performs well with ambient temperature between 55°F (12.8°C) to 110°F (43.3°C) ; the appliance may not work properly if left at a temperature above or below the indicated range.

- This appliance is designed for indoor use.

- Stand your appliance in a dry place to avoid high moisture.

- Keep the appliance out of direct sunlight, rain or frost. Stand the appliance away from heat sources such as stoves, fires or heaters.

Leveling of appliance



- For sufficient leveling and air circulating in the lower rear section of the appliance, the bottom feet may need to be adjusted. You can adjust

them manually by hand or by using a suitable tool.

Tools you will need:

Not provided	
	Philips Screwdriver & Slotted Screwdriver

The plastic bag provided:

 × 1
Screw
 × 1
supporting pad

- To allow the door to self-close, tilt the top backwards by about 10mm (0.39')

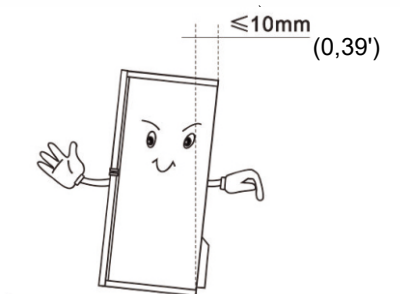

Note:

- You can adjust them manually by hand or using a suitable spanner.

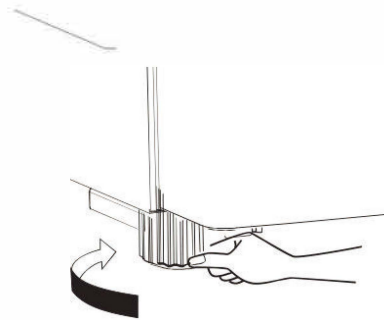

- If required you may lay the freezer on its back in order to gain access to the base, you should rest it on soft foam packaging or similar material to avoid damaging the backboard of the refrigerator.
- There is no need to install these accessories under normal usage. Only under the extreme circumstances, that is opening the door about 90 degree, this freezer may take risk of tipping. Then supporting pad should be fastened to the lower base cover to steady this appliance.

1. Tilt appliance to find screw hole on the left of lower base cover.

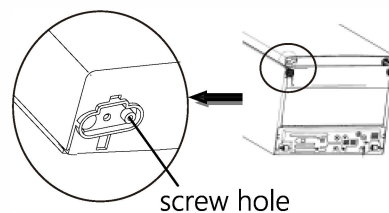

2. Put a screw into the hole of supporting pad (The plastic bag provided).

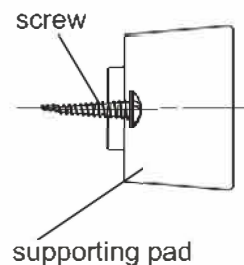

3. Make screw in alignment with the hole on lower base cover. Fasten supporting pad to the base cover firmly by a cross screwdriver (self-provided).

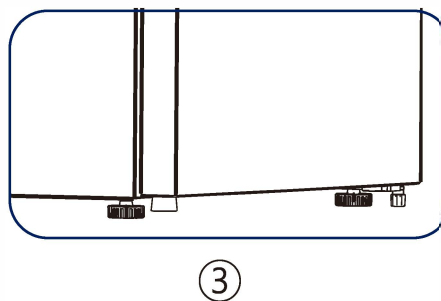
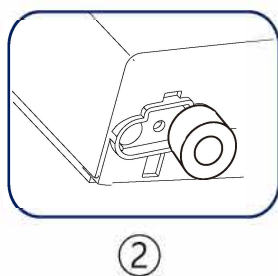
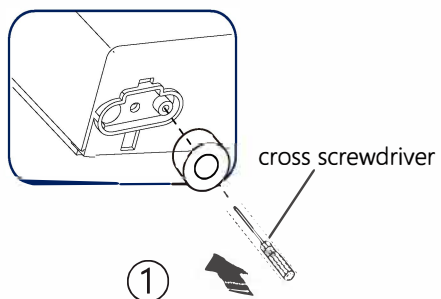

Description of the Appliance

View of the appliance

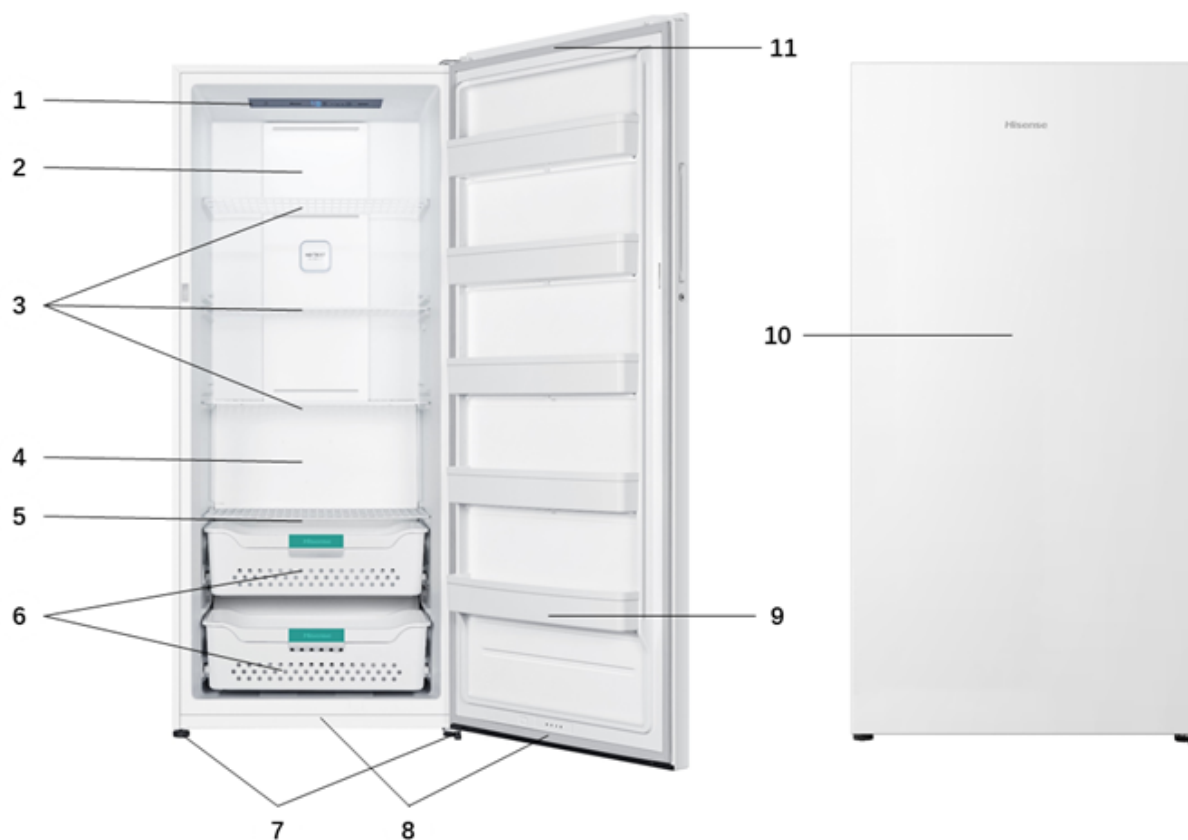

- | | |
|---------------------|---------------------------|
| 1. Display panel | 7. Adjustable bottom feet |
| 2. Upper air duct | 8. Door switch |
| 3. Upper wire shelf | 9. Door bin |
| 4. Lower air duct | 10. Door |
| 5. Lower wire shelf | 11. Door gasket |
| 6. Storage basket | |

Note !

- Due to unceasing modification of our products, your freezer may be slightly different from this instruction manual, but its functions and using methods remain the same.
- To get the best energy efficiency of this product, please place all shelves, drawers and baskets on their original position as the illustration above.

Display controls



Controlling the temperature

Use your appliance according to the following control regulations, your appliance has the corresponding functions as the control panels showed in the pictures above.

Caution!

When you set a temperature, you set an average temperature for the whole refrigerator cabinet. Temperatures inside each compartment may vary from the temperatures displayed on the panel, depending on how much food you store and where you place it. High or low room temperature may also affect the actual temperature inside the appliance.

1. POWER

Press and hold the  button at least 3 seconds to enter/exit standby mode. After entering the standby mode, the temperature area will display "OF", other icons will be extinguished, and other key functions will be invalid, until the original control state is restored after pressing the button again to exit the standby mode.

2. Freezer/Fridge conversion

Press and hold Freezer/Fridge conversion button for 3 seconds to convert between freezer compartment and fridge compartment.

After that, the light will go out first, and then turn on or flash once, which is a normal phenomenon that the

control system has realized switching.

Caution!

- Before changing the compartment setting, make sure that the stored food is suitable for new setting mode. If not, please empty it first.
- When the freezer mode is changed to fridge mode, please open the door for 5 minutes before putting in the food that needs to be refrigerated.
- When the fridge mode is changed to freezer mode, please close the door and run for 200 minutes before putting in the food that needs to be frozen.
- When the fridge mode is changed to freezer mode, ensure there are no bottled or canned drinks (especially carbonated drinks) in the freezer compartment. Bottles and cans may explode.

3. TEMP.

Press the TEMP. button to adjust the temperature to the desired setting.

If you have set the Freezer compartment type to Fahrenheit, the temperature will be set in the following sequence.

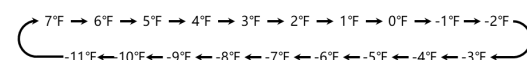

If you have set the Freezer compartment type to Celsius, the temperature will be set in the following sequence.

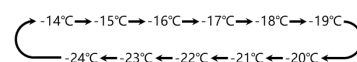

If you have set the Fridge compartment type to Fahrenheit, the temperature will be set in the following sequence.

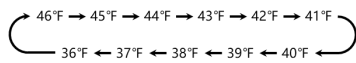

If you have set the Fridge compartment type to Celsius, the temperature will be set in the following sequence.

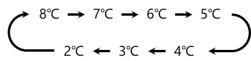

4. **TEMP.** °F / °C Hold 3Sec

Press and hold the “TEMP.” button for 3 seconds to toggle between Celsius and Fahrenheit on the display.

5. Door Alarm

When the door has been opened for over 2 minutes, the door alarm will come on. In case of door alarm, the door alarm indicator will light up and blink, and “dr” is displayed in the temperature display area, meanwhile, the buzzer will sound 3 times every 1 minute and will stop alarming automatically after 8 minutes. The door alarm can be cleared by closing the door.

- In case of door alarm, it can be turned off by closing the door.
- In case of door alarm, you can press and hold the “MODE” button for at least 3 seconds to clear the door alarm sound, and then the control panel will show “dr” and the “Alarm” icon will light.
- To save energy, please avoid keeping the door open for a long time when using the appliance.

6. Energy Saving

This function makes the refrigerator work in a power saving mode which is useful for reducing energy consumption when you are away.

Press the “MODE” button to turn on the Energy saving function. The “Energy Saving” icon will be illuminated.

- When the Energy Saving function is on, in the fridge state, the temperature is set to 6°C (43°F); in the freezer state, the temperature is set to -17°C (1°F).
- When Energy Saving function is on, you can turn it off by pressing the “MODE” or “TEMP.” button and the refrigerator temperature setting will revert back to the previous setting.

7. Super Freeze

The Super Freeze feature helps to keep the food stored in the freezer at the set temperature during periods of high usage, large grocery loads, or temporarily warm room temperatures. In the freezer state, press the “MODE” button to turn on the Super Freeze function. The “Super Freeze/Super Cool” icon will be illuminated.

- When the Super Freeze function is on, in the freezer state, the temperature is set to -24°C (-11°F).
- When Super Freeze function is on, you can turn it off by pressing the “MODE” or “TEMP.” button and the refrigerator temperature setting will revert back to the previous setting.
- Super Freeze will automatically turn off after 52 hours.

NOTE: Do not leave glass bottles or canned drinks (especially carbonated drinks) in the freezer compartment. Bottles and cans may explode.

8. Super Cool

The Super Cool feature helps to keep food stored in the refrigerator at the set temperature during periods of high usage, large grocery loads, or temporarily warm room temperatures. In the fridge state, press the “MODE” button to turn on the Super Cool function. The “Super Freeze/Super Cool” icon will be illuminated.

- When the Super Cool function is on, in the fridge state, the temperature is set to 2°C (36°F).
- When Super Cool function is on, you can turn it off by pressing the "MODE" or "TEMP." button and the refrigerator temperature setting will revert back to the previous setting.
- Super Cool will automatically turn off after 6 hours.

9. Demo mode

Demo mode is for store display and it

prevents the refrigerator from generating cool air. In this of Cooling off Mode, the refrigerator may seem like it is working but it will not make cool air. The display panel will show special segments as follow.



Press and hold the "POWER" and "MODE" buttons at the same time for 3 seconds to turn off the demo mode and the buzzer gave a long sound.

Using your Appliance

This section tells you how to use most of the useful features. We recommend that you read through them carefully before using the appliance.

Door Bin

- Do not place too many heavy things in the door bin.
- All the door bins are completely removable for cleaning.

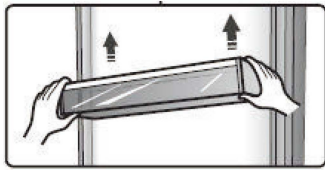

Wire Shelf

- Shelves can be taken out to be cleaned.

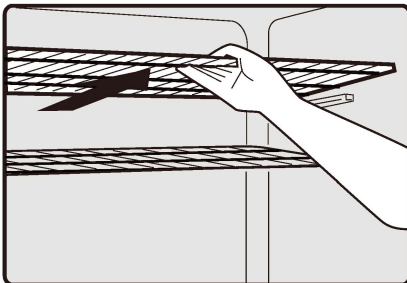

- To avoid hurting your hands, don't hold the shelf with a wet hand.

Using the freezer compartment

- For freezing fresh food and storing frozen and deep-frozen food for long periods of time.
- The freezer compartment is provided with drawers.
- Do not store food too close to the air outlet on the air duct.
- To help prevent child entrapment, keep the key out of reach of children and away from cabinet.

Caution!

- When the freezer reaches the set temperature, it will take a enough effort to open the door, and open door again after closing, please wait for 15 seconds later.
- When you close the freezer door, you will hear a slight inhalation sound, accompanied by the flattening of the freezer door gasket, because this large refrigerator has enough powerful cooling power.

Cleaning and Care

For hygienic reasons the appliance (including exterior and interior accessories) should be cleaned at least every two months.

Warning!

To avoid electrical shock, the appliance must not be connected to the main power supply during cleaning. Before cleaning, switch the appliance off and remove the plug from the main socket.

Exterior cleaning

To maintain good appearance of your

appliance, you should clean it regularly.

- Spray water onto a cleaning cloth instead of spraying directly on the surface of the appliance. This helps ensure an even distribution of moisture to the surface.
- Clean the doors, handles and cabinet surfaces with a mild detergent and then wipe dry with a soft cloth.

Caution!

- Don't use sharp objects to clean with, as they are likely to scratch the surface.
- Don't use Thinner, Car detergent, bleach,

ethereal oil, abrasive cleansers or organic solvent such as Benzene for cleaning. They may damage the surface of the appliance and may cause fire.

Interior cleaning

You should clean the appliance interior regularly. It will be easier to clean when food stocks are low. Wipe the inside of the fridge freezer with a weak solution of backing soda and water, and then rinse with warm water using a wrung-out sponge or cloth. Wipe completely dry before replacing the shelves and baskets. Thoroughly dry all surfaces and removable parts before putting them back into place. Although this appliance automatically defrosts, a layer of frost may occur on the freezer compartment's interior walls if the freezer door is opened frequently or kept open too long. If the frost is too thick, choose a time when the freezer is nearly empty and proceed as follows:

1. Remove existing food and accessories baskets, unplug the appliance from the main power and leave the doors open. Ventilate the room thoroughly to accelerate the process.
2. When defrosting is completed, clean your freezer as described above.

Warning!

Do not use sharp objects to remove frost from the freezer compartment. Only after the interior is completely dry should the appliance be switched back on and plugged back into the main socket.

Door seals cleaning

Take care to keep door seals clean. Sticky food and drinks can cause seals to stick to the cabinet and tear when you open the door. Wash seal with a mild detergent and warm water. Rinse and dry it thoroughly after cleaning.

Caution! Only after the door seals are completely dry should the appliance be powered on

Replacing the LED light

Warning: The LED light must be replaced by a competent person. If the LED light is damaged, follow the steps below:

1. Unplug your appliance.
2. Remove light cover by rising up and pulling out the LED light.
3. Hold the LED light with one hand and pull it with the other hand while pressing the connector latch.
4. Replace LED light and snap it correctly in place and recover the light cover.

Helpful Hints and Tips

Energy Saving Tips

We recommend that you follow the tips below to save energy.

- Try to avoid keeping the door open for long periods in order to conserve energy. Ensure the appliance is away from any sources of heat (direct sunlight, electric oven or cooker etc.)
- Don't set the temperature colder than necessary.

- Don't store warm food or evaporating liquid in the appliance.
- Place the appliance in a well ventilated, humidity free, room. Please refer to "Installing your New Appliance" chapter.
- If the diagram shows the correct combination for the drawers, crisper and shelves, do not adjust the combination as this is designed to be the most energy efficient configuration.

Hints for fresh food refrigeration

- Do not place hot food directly into the freezer, the internal temperature will increase resulting in the compressor having to work harder and will consume more energy.
- Do cover or wrap the food, particularly if it has a strong flavor.
- Place food properly so that air can circulate freely around it.

Hints for freezing

- When first starting-up or after a period out of use, let the appliance run at least 2 hours on the higher settings before putting food in the compartment.
- Prepare food in small portions to enable it to be rapidly and completely frozen and to make it possible to subsequently thaw only the quantity required.
- Wrap up the food in aluminum foil or cling wraps which are airtight.
- Do not allow fresh, unfrozen food to touch the food which is already frozen to avoid temperature rise of the latter.
- Iced products, (ice cubes, popsicles): if consumed immediately after removal from the freezer compartment, will probably cause frost burns to the skin.
- It is recommended to label and date each frozen package in order to keep track of the storage time.

Hints for the storage of frozen food

- Ensure that frozen food has been stored correctly by the food retailer
- Once defrosted, food will deteriorate rapidly and should not be re-frozen. Do not exceed the storage period indicated by the food manufacturer.

Switching off your appliance

If the appliance needs to be switched off for an extended period, the following steps should be taken prevent mold on the appliance.

1. Remove all food.
2. Remove the power plug from the main socket.
3. Clean and dry the interior thoroughly.
4. Ensure that all the doors are wedged open slightly to allow air to circulate.

Troubleshooting

If you experience a problem with your appliance or are concerned that the appliance is not functioning correctly, you can carry out some easy checks before calling for service, please see below.

Warning! Don't try to repair the appliance yourself. If the problem persists after you have made the checks mentioned below, contact a qualified electrician, authorized service engineer or the shop where you purchased the product.

Warning! A child entrapment warning statement is included in either the operating instructions or in a use and care manual provided with each freezer.

WARNING! Risk of child entrapment. Before you throw away your old freezer:

- Take off the doors.
- Leave the shelves in place so that children may not easily climb inside.

Problem	Possible Cause & Solution
Appliance is not working correctly	Check whether the power cord is plugged into the power outlet properly.
	Check the fuse or circuit of your power supply, replace if necessary.
	The ambient temperature is too low. Try setting the chamber temperature to a colder level to solve this problem.
	It is normal that the freezer is not operating during the defrost cycle, or for a short time after the appliance is switched on to protect the compressor.
Odours from the compartments	The interior may need to be cleaned
	Some food, containers or wrapping cause odours.
Noise from the appliance	The sounds below are quite normal: <ul style="list-style-type: none"> •Compressor running noises. •Air movement noise from the small fan motor in the freezer compartment or other compartments. •Gurgling sound similar to water boiling. •Popping noise during automatic defrosting. •Clicking noise before the compressor starts. • Clicking noise when you get the water. •The motor running noises when you get ice.
	Other unusual noises are due to the reasons below and may need you to check and take action: The cabinet is not level. The back of appliance is touching the wall. Bottles or containers have fallen or are rolling.
The motor runs	It is normal to frequently hear the sound of the motor, it will

continuously	<p>need to run more when in following circumstances:</p> <ul style="list-style-type: none"> •Temperature setting is set colder than necessary •Large quantity of warm food has recently been stored within the appliance. •The temperature outside the appliance is high. •Doors are kept open too long or too often. •After installing the appliance or it has been switched off for a long time.
A layer of frost occurs in the compartment	Check that the air outlets are not blocked by food and ensure food is placed within the appliance to allow sufficient ventilation. Ensure that door is fully closed. To remove the frost, please refer to the “Cleaning and Care” chapter.
Temperature inside is too warm	You may have left the doors open too long or too frequently; or the doors are kept open by some obstacle; or the appliance is located with insufficient clearance at the sides, back and top
Doors can't be closed easily	Check whether the top of the refrigerator is tilted back by about 10mm to allow the doors to self-close, or if something inside is preventing the doors from closing.
The light is not working	<ul style="list-style-type: none"> •The LED light may be damaged. Refer to replace LED lights in “Cleaning and Care” chapter. •The control system has disabled the lights due to the door being kept open too long. Close and reopen the door to reactivate the lights.
Freezer door is so hard to open	<ul style="list-style-type: none"> •Warm air inside the freezer compartment is rapidly cooled. Since cold air takes up less space than warm air, negative pressure results. •Typically, within a few minutes the pressures of the door will equalize and the door can be opened with little effort.

Disposal of the Appliance

It is prohibited to dispose of this appliance as household waste.

Packaging materials

Packaging materials with the recycle symbol are recyclable. Dispose of the packaging into a suitable waste collection container to recycle it.

Before disposal of the appliance

1. Pull out the main plug from the main socket.
2. Cut off the power cord and discard with the main plug

Warning! Refrigerators contain refrigerant and gases in the insulation. Refrigerant and gases must be disposed of professionally as they may cause eye injuries or ignition. Ensure that tubing of the refrigerant circuit is not damaged prior to proper disposal.

Correct Disposal of this product	
	<p>This symbol on the product or in its packing indicates that this product may not be treated as household waste. Instead, it should be taken to the appropriate waste collection point for the recycling of electrical and electronic equipment. By ensuring this product is disposed of correctly, you will help prevent potential negative consequences for the environment and human health, which could otherwise be caused by the inappropriate waste handling of this product. For more detailed information about the recycling of this product, please contact your local council, your household waste disposal service, or the shop where you purchased the product.</p>

Hisense

life reimagined

MANUAL DE OPERACIÓN DE USUARIO

Antes de utilizar este aparato, lea detenidamente este manual y consérvelo para consultas futuras

CFU21N6AWE

ES

Español

Para preguntas sobre funciones, operación / rendimiento, componentes o servicios,
llame al: 1-877-465-3566

Contenidos

Introducción breve.....	1
Instrucciones importantes de seguridad.....	2
Instalación del nuevo aparato	4
Descripción del aparato.....	7
Controles de la pantalla.....	8
Uso del aparato.....	11
Limpieza y cuidado.....	12
Sugerencias y consejos útiles.....	13
Resolución de problemas.....	14
Eliminación del aparato.....	16

Introducción Brev

Gracias por elegir Hisense. Estamos seguros de que disfrutará utilizar el nuevo refrigerador. Antes de utilizar el aparato, le recomendamos que lea atentamente estas instrucciones, ya que proporcionan detalles sobre el uso y funciones.

- Asegúrese de que todas las personas que utilizan el aparato estén familiarizadas con el funcionamiento y las características de seguridad. Es importante que instale el aparato correctamente y preste atención a las instrucciones de seguridad.

- Le recomendamos conservar este manual del usuario con el aparato para futuras consultas.

- Este aparato se diseña para usarse en aplicaciones domésticas y similares, como:

- Áreas de cocina de personal en tiendas, oficinas y otros entornos de trabajo;
- Clientes en hoteles, moteles y otros tipos residenciales;
- Entornos para huéspedes;
- Catering y aplicaciones similares no comerciales.

- Este aparato no ha sido diseñado para

que lo utilicen personas (incluidos niños) con capacidades físicas, sensoriales o mentales reducidas, o con falta de experiencia o conocimientos, a menos que estén supervisados o reciban instrucciones acerca del uso del aparato por parte de una persona responsable de su seguridad. Se debe supervisar a los niños para asegurarse de que no jueguen con el aparato.

- No almacene las sustancias explosivas tales como latas de aerosol con un propulsor inflamable en este aparato.

ADVERTENCIA—Conéctelo únicamente a un suministro de agua potable.

ADVERTENCIA—No utilice dispositivos mecánicos ni otros medios, a menos que sean recomendados por el fabricante, para acelerar el proceso de descongelación.

ADVERTENCIA—No dañe el circuito refrigerante.

ADVERTENCIA—No utilice aparatos eléctricos, a menos que sean del tipo recomendado por el fabricante, dentro de los compartimientos de almacenamiento de alimentos del aparato.

ADVERTENCIA—Al desechar el aparato, hágalo únicamente en el centro autorizado de eliminación de residuos. No lo exponga al fuego.

ADVERTENCIA—Las instrucciones incluyen los siguientes redacciones sobre el uso de cables de extensión o adaptadores sin conexión a tierra (dos

clavijas): No utilice un cable de extensión o adaptadores sin conexión a tierra (dos clavijas).

ADVERTENCIA—Para evitar peligros, el fabricante, el agente de servicio o una persona calificada debe reemplazar el cable de alimentación si este se daña.

Instrucciones Importantes de Seguridad

Seguridad general y uso diario



Es importante utilizar el aparato de forma segura. Le recomendamos que siga las siguientes pautas.

Almacene cualquier alimento según las instrucciones de almacenamiento del fabricante.

- No intente reparar el aparato usted mismo. Es peligroso alterar las especificaciones o modificar el producto de cualquier modo. Cualquier daño en el cable de alimentación puede causar cortocircuitos, incendios o descargas eléctricas.
- No coloque demasiados alimentos directamente contra la salida de aire de la pared trasera del compartimento refrigerador y congelador, ya que impedirá que haya una circulación de aire suficiente.
- No coloque objetos calientes cerca de los componentes de plástico de este aparato.
- Los alimentos congelados no deben ser recongelados una vez que hayan sido descongelados.
- No almacene bebidas embotelladas o enlatadas (en especial bebidas con gas) en el compartimento congelador. Las botellas y las latas pueden explotar.
- Tenga cuidado al consumir las paletas heladas o los cubos de hielo directamente del congelador, ya que pueden causar quemaduras de frío en la boca y en los labios.

Seguridad para niños y personas enfermas

- Mantenga todo el material de empaque lejos de los niños para evitar el riesgo de sofocación.
- Proteja a los niños para que no se quemem al tocar el compresor de la parte trasera inferior del aparato.
- No coloque objetos sobre el aparato, ya que podrían provocar lesiones en caso de caída.
- Nunca permita que los niños jueguen con el aparato colgándose o subiéndose a las puertas, estanterías, estantes, cajones, *etc.*

Seguridad Eléctrica



Para evitar los riesgos siempre presentes al utilizar un aparato eléctrico, se recomienda prestar atención a las siguientes instrucciones acerca de electricidad.

- Desempaque y compruebe el aparato. En caso de mostrar daños evidentes, no enchufe el aparato y póngase en contacto inmediatamente con la tienda donde lo compró. En este caso, conserve todos los materiales de empaque.
- Le recomendamos esperar 4 horas antes de conectar el aparato para permitir que el refrigerante fluya hacia el compresor.
- El aparato debe ser apto para fuentes de alimentación de corriente alterna de fase simple de **115V/60Hz**. Para un uso seguro, si la oscilación de la tensión excede el límite máximo, se debe colocar

un regulador de tensión automático de CA de más de 350W en el refrigerador.

- El conector debe estar accesible cuando se conecta el aparato.

- Este aparato debe tener conexión a tierra.

- El aparato está equipado con un conector que cumple con las normas locales. El conector debe ser apto para el uso hogareño y debe estar equipado con un tomacorriente que cumpla con las normas vigentes.

- Si el conector no es apto para su tomacorriente, debe cortarlo y eliminarlo cuidadosamente. Para evitar posibles descargas eléctricas, no coloque el conector eliminado en un tomacorriente. Si tiene dudas, contacte a un electricista matriculado y calificado.

- No utilice cables de extensión, adaptadores sin conexión a tierra (dos clavijas) o múltiples tomacorrientes, ya que podrían causar sobrecargas en el cableado e incendios.

Conecte siempre el aparato en un tomacorriente individual que tenga la misma capacidad de voltaje que la placa.

- Compruebe que el enchufe eléctrico no esté aplastado ni dañado. De lo contrario, puede causar cortocircuitos, descargas eléctricas o sobrecalentamiento y causar incendios.

- No coloque el conector si el tomacorriente está flojo, hay riesgo de descargas eléctricas o incendios.

- Apague el aparato y desconéctelo de la red eléctrica antes de limpiarlo o trasladarlo.

- Nunca desconecte el aparato tirando del cable de alimentación. Agarre siempre el conector firmemente y tire del tomacorriente para evitar dañar el cable

de alimentación.

- No utilice el aparato sin una cubierta de iluminación interior.

- Cualquier componente eléctrico debe ser reemplazado o reparado por un electricista calificado o un ingeniero de servicio autorizado. Solo se deben utilizar piezas de repuesto originales.

- No utilice aparatos eléctricos como máquinas de helados dentro de los compartimentos de almacenamiento de alimentos del aparato, a menos que hayan sido aprobados por el fabricante.

- Para evitar lesiones oculares, no mire directamente a la luz LED del compartimento refrigerador. Si no funciona correctamente, consulte con un electricista calificado y certificado o reemplácela en conformidad con el capítulo "Limpieza y cuidado".

Refrigerante

El refrigerante isobutano (R600a) se encuentra dentro del circuito refrigerante del aparato. Asegúrese de que ningún componente del circuito refrigerante se dañe durante el traslado y la instalación del aparato.

El refrigerante (R600a) es inflamable.



Precaución: Riesgo de Incendio

- No almacene productos que contengan propelentes inflamables (p. ej.: latas de aerosol) o sustancias explosivas en el aparato.

Si el circuito refrigerante está dañado:

- Evite las llamas (velas, lámparas, etc.) o fuentes de encendido.

- Ventile bien la sala en la que esté situado el aparato.

Instalación del Nuevo Aparato

Antes de utilizar el aparato por primera vez, debe leer los siguientes consejos.

¡Advertencia!

Para realizar una instalación adecuada, se debe colocar el refrigerador sobre una superficie nivelada de material duro que esté a la misma altura que el resto del suelo. Esta superficie debe ser lo suficientemente fuerte para soportar un refrigerador completamente cargada. Los rodillos, que no son ruedas, solo se deben usar para moverla hacia delante o hacia atrás. Mover el refrigerador hacia los lados podría dañar el suelo y los rodillos.

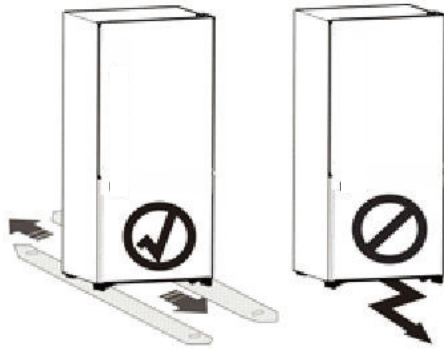

Ventilación del aparato



Para mejorar la eficacia del sistema refrigerante y ahorrar energía, es necesario mantener una buena ventilación alrededor del aparato para disipar el calor. Por esta razón, se debe dejar suficiente espacio libre alrededor del refrigerador.

Sugerencia: Se recomienda dejar al menos 50-70mm (1.97~2.76') de espacio entre la parte trasera de la nevera y la pared, al menos 100mm (3.94') encima, al menos 100mm (3.94') desde el lado a la pared y un espacio libre delante que permita abrir las puertas en 135°. Como se muestra en los siguientes

diagramas.

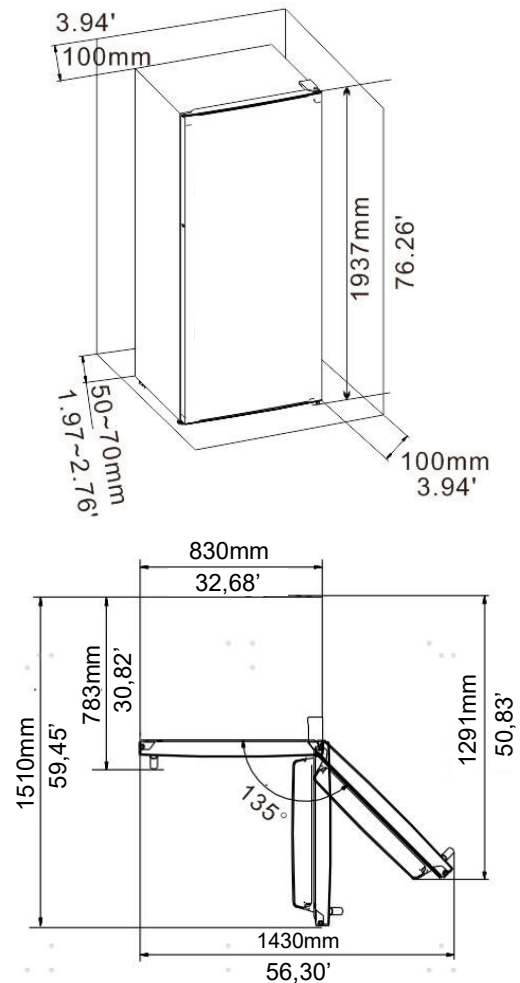

Nota:

Este aparato se considera "Garage ready" solo para el modo "congelador" y funciona bien con temperatura ambiente entre 0°F (-18°C) y 110°F (43,3°C); Si el aparato se pone en modo "frigorífico", funciona bien con temperatura ambiente entre 55°F (12,8°C) a 110°F (43,3°C); el aparato puede no funcionar correctamente si se deja a una temperatura superior o inferior a la indicada. Este aparato se diseña para uso interior.

- Coloque el aparato en un lugar seco para evitar daños por la humedad.
- Mantenga el aparato lejos de la luz solar, la lluvia o la escarcha. Coloque el aparato alejado de fuentes de calor, como estufas, fuegos o calentadores.

•Estabilización del aparato



•Para una estabilización y una circulación de aire suficientes en la sección trasera inferior del aparato, es posible que sea necesario ajustar las patas inferiores.

Puede ajustarlas manualmente o usando una herramienta adecuada.

Herramientas que necesitará:

No proporcionado	
	Destornillador Phillips y Destornillador Plano

Disponible en bolsas de plástico

 ×1
Tornillo
 ×1
Bloque de almohadilla de soporte

•Para permitir que las puertas se cierren solas, incline la parte superior hacia atrás unos 10mm.

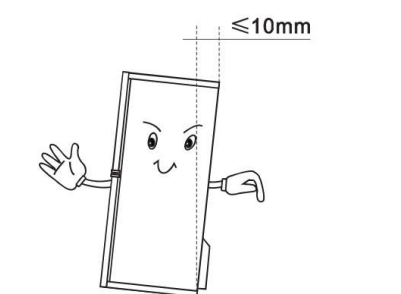

•Puede ajustarlas manualmente o usando una llave adecuada.

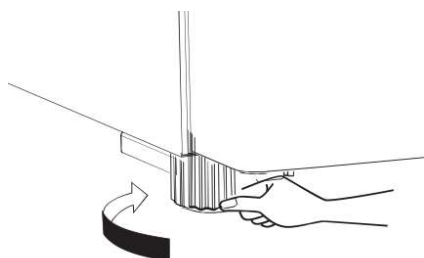

Nota:

•Si es necesario, puede inclinar el refrigerador para obtener acceso a la base; debe colocarlo sobre una espuma suave o un material similar para evitar dañar el tablero del refrigerador.

•En condiciones normales, no hay necesidad de instalar estos accesorios. Solo en circunstancias extremas, es decir, abriendo la puerta unos 90 grados, este congelador puede correr el riesgo de volcarse.

Debería colocar la almohadilla protectora de caucho en la cubierta inferior de la base para estabilizar el aparato.

1. Incline el aparato para encontrar el tornillo en la parte izquierda de la cubierta inferior de la base.

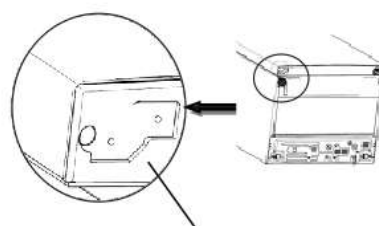

cubierta inferior de la base

2. Coloque el tornillo en el orificio de la almohadilla protectora de caucho.

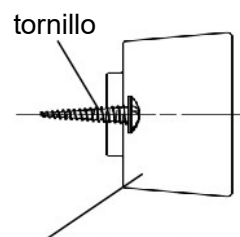

almohadilla protectora de caucho

3. Alinee el tornillo con el orificio de la cubierta de la base. Coloque firmemente la almohadilla protectora de caucho en la cubierta de la base utilizando un destornillador de estrella (autosuministrado).

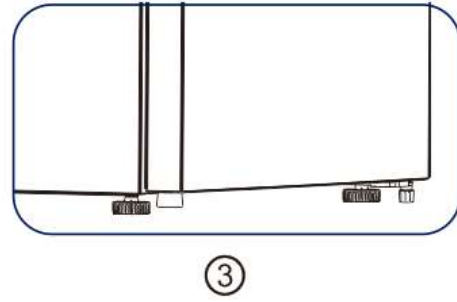
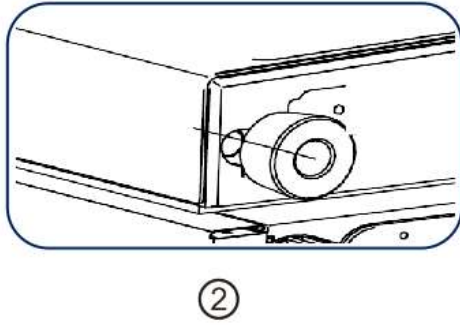
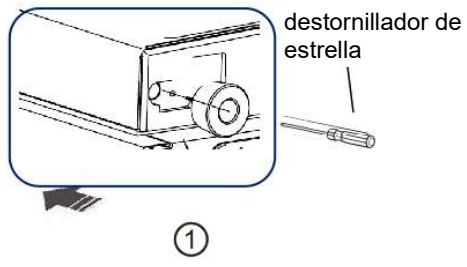

Descripción del Aparato

Vista del aparato

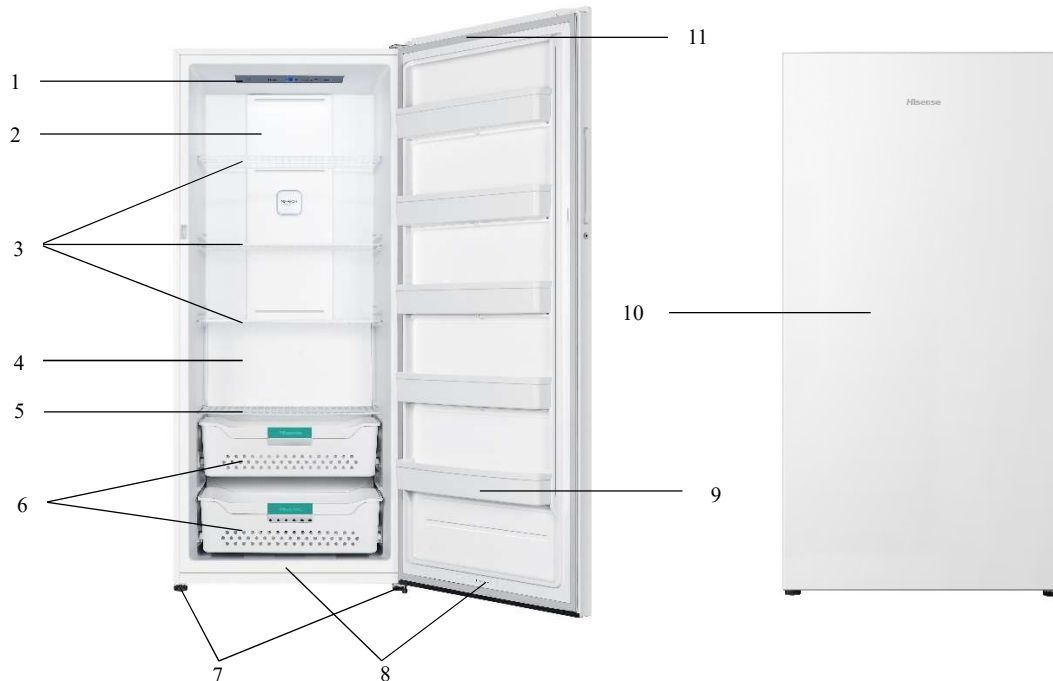

1. Panel de visualización

2. Conducto de aire superior

3. Estante de alambre superior

4. Conducto de aire inferior

5. Estante de alambre inferior

6. Cesta de almacenamiento

7. Patas inferiores ajustables

8. Interruptor de la puerta

9. Recipiente de la puerta

10. Puerta

11. Junta de la puerta

¡Nota!

- Debido al desarrollo constante de nuestros productos, es posible que su refrigerador sea ligeramente diferente al de este manual de instrucciones, pero sus funciones y uso serán idénticos.

- Para obtener la mejor eficiencia energética de este producto, coloque todos los estantes, cajones y cestas en su posición original como se muestra en la imagen de arriba.

Controles de la Pantalla



Control de la temperatura

Utilice el aparato siguiendo las siguientes normas de control. El aparato cuenta con las funciones correspondientes como el panel de control que se muestra en las imágenes anteriores.

¡Precaución!

Al ajustar la temperatura, se ajusta la temperatura media de todo el gabinete del refrigerador. La temperatura dentro de cada compartimiento puede variar del valor de temperatura que se muestra en el panel dependiendo de la cantidad de comida que almacene y el lugar donde esté colocada. La temperatura ambiente alta o baja también puede afectar la temperatura dentro del aparato.

1. **POWER**

Mantenga presionado el botón  durante 3 segundos para entrar y salir el modo de espera. Una vez entrado el modo de espera, el icono POWER se encenderá, el área de temperatura mostrará "OF", otros iconos se apagarán y otras funciones de las teclas no serán válidas, hasta que se restablezca el estado de control original después de presionar el botón nuevamente para salir del modo de espera.

2. **Conversión de**

Freezer/Fridge

Mantenga presionado el botón de conversión de Freezer/Fridge durante 3 segundos para convertir entre congelador y frigorífico.

Después de eso, la luz se apagará primero, y luego se encenderá o parpadeará una vez, esto es normal, que el sistema de control estará realizando la

conmutación.

¡Precaución!

- Antes de cambiar los ajustes del compartimento, asegúrese de que los alimentos almacenados son adecuados para el nuevo modo de ajuste. Si no, vacíalos primero.
- Cuando se cambie el modo congelador a modo frigorífico, abra la puerta durante 5 minutos antes de colocar los alimentos que deban refrigerarse.
- Cuando se cambie el modo frigorífico a modo congelador, cierre la puerta y hágalo funcionar durante 200 minutos antes de colocar los alimentos que deban congelarse.
- Cuando se cambie el modo frigorífico a modo congelador, asegúrese de que no haya bebidas enlatadas o botellas (especialmente bebidas gasificadas) en el compartimento congelador. Las botellas y las latas pueden explotar.

3. **TEMP.**

Presione el botón TEMP. para ajustar la temperatura al valor deseado.

Si ha ajustado el tipo de compartimento congelador a Fahrenheit, la temperatura se ajustará en la siguiente secuencia.

7°F → 6°F → 5°F → 4°F → 3°F → 2°F → 1°F → 0°F → -1°F → -2°F
-11°F ← -10°F ← -9°F ← -8°F ← -7°F ← -6°F ← -5°F ← -4°F ← -3°F

Si ha ajustado el tipo de compartimento congelador a Celsius, la temperatura se ajustará en la siguiente secuencia.

-14°C → -15°C → -16°C → -17°C → -18°C → -19°C
-24°C ← -23°C ← -22°C ← -21°C ← -20°C

Si ha ajustado el tipo de compartimento frigorífico a Fahrenheit, la temperatura se

ajustará en la siguiente secuencia.

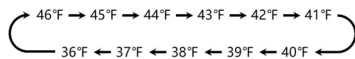

Si ha ajustado el tipo de compartimento frigorífico a Celsius, la temperatura se ajustará en la siguiente secuencia.

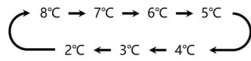

4. **TEMP.** °F/°C Hold 3Sec °F/°C

Mantenga presionado el botón "TEMP." durante 3 segundos para alternar entre Celsius y Fahrenheit en la pantalla.

5. Door Alarm (Alarma de la Puerta)

Cuando la puerta se haya abierto durante más de 2 minutos, se activará la alarma de la puerta.

En caso de alarma de puerta, la luz de alarma de la puerta se iluminará y parpadeará, la pantalla de temperatura mostrará "dr", mientras que el zumbador sonará 3 veces cada 1 minuto y dejará de sonar automáticamente después de 8 minutos. Puede detener la alarma cerrando la puerta.

- La alarma de puerta puede detenerse cerrando la puerta.
- En caso de alarma de puerta, puede mantener presionado el botón "MODE" durante por lo menos 3 segundos para detener la alarma, y entonces el panel de control mostrará "dr" y el icono de "Alarm" se iluminará.
- Para ahorrar energía, evite mantener la puerta abierta durante periodos largos mientras use el aparato.

6. Energy Saving (Ahorro de Energía)

Esta función hace que el refrigerador funcione con un modo de ahorro de energía muy útil para reducir el consumo de energía cuando está fuera de casa.

Presione el botón "MODE" para activar la

función de ahorro de energía. El icono "Energy Saving" se iluminará.

- Cuando la función Energy Saving está activada, en el estado de frigorífico, la temperatura se ajustará a 6°C (43°F); en el estado de congelador, la temperatura se ajustará a -17°C (1°F).
- Cuando la función Energy Saving está activada, puede apagarla presionando el botón de "MODE" o "TEMP." y la configuración de temperatura del refrigerador volverá a la configuración previa.

7. Super Freeze (Súper Congelación)

La función Super Freeze ayuda a mantener los alimentos almacenados en el congelador a la temperatura ajustada durante periodos de alto uso, con mucha carga o temperaturas ambiente temporalmente cálidas.

En el estado de congelador, presione el botón "MODE" para activar la función Super Freeze. El icono "Super Freeze/Super Cool" se iluminará.

- Cuando la función Super Freeze está activada, en el estado de congelador, la temperatura se ajustará a -24°C (-11°F).
- Cuando la función Super Freeze está activada, puede apagarla presionando el botón de "MODE" o "TEMP." y la configuración de temperatura del refrigerador volverá a la configuración previa.
- Super Freeze se desactivará automáticamente después de 52 horas.

NOTA: No almacene bebidas embotelladas de cristal o enlatadas (en especial bebidas con gas) en el compartimento congelador. Las botellas y las latas pueden explotar.

8. Super Cool (Súper Frío)

La función Super Cool ayuda a mantener los alimentos almacenados en el refrigerador a la temperatura ajustada durante periodos de alto uso, con mucha carga o temperaturas ambiente temporalmente cálidas.

En el estado de frigorífico, presione el botón "MODE" para activar la función Super Cool. El ícono "Super Freeze/Super Cool" se iluminará.

- Cuando la función Super Cool está activada, en el estado de frigorífico, la temperatura se ajustará a 2°C (36°F).
- Cuando la función Super Cool está activada, puede apagarla presionando el botón de "MODE" o "TEMP." y la configuración de temperatura del refrigerador volverá a la configuración previa.

- Super Cool se apagará automáticamente tras 6 horas.

9. Modo Demo

El modo Demo es para su exhibición en la tienda y evita que el refrigerador genere aire frío. En este modo, el refrigerador parece estar funcionando pero no generará aire frío. El panel mostrará segmentos especiales como los siguientes.



Mantenga presionados los botones "POWER" y "MODE" al mismo tiempo durante 3 segundos para desactivar el modo demo y el zumbador emitió un sonido prolongado.

Uso del Aparato

Esta sección explica cómo utilizar la mayoría de funciones útiles. Se recomienda leerla detenidamente antes de utilizar el aparato.

Estantería de la puerta

- No coloque demasiados objetos pesados en las estanterías.
- Todas las estanterías de la puerta son extraíbles para su limpieza.

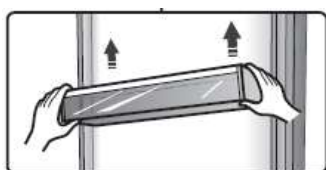

Estante

- Los estantes se pueden sacar para limpiarlos.

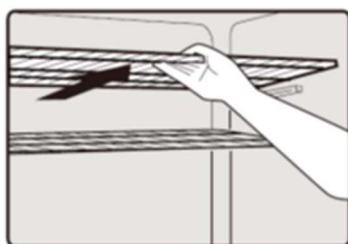

- Para evitar lastimarse las manos, no sujete el estante con la mano mojada.

Uso del compartimiento del congelador

- Para congelar alimentos frescos y

guardar alimentos congelados y ultracongelados durante largos periodos de tiempo.

- El compartimiento del congelador cuenta con cajones.

- No almacene los alimentos demasiado cerca de la salida de aire del conducto de aire.

- Para ayudar a evitar el atrapamiento para niños, mantenga la llave fuera del alcance de los niños y lejos del armario.

¡Precaución!

- Cuando el refrigerador alcanza la temperatura ajustada, se necesitará un esfuerzo suficiente para abrir la puerta. Y por favor espere 15 segundos más antes de abrir la puerta de nuevo después de cerrarla.

- Cuando cierre la puerta del refrigerador, escuchará un ligero sonido de inhalación, acompañado por el aplanamiento de la junta de la puerta del refrigerador, ya que este refrigerador grande tiene suficiente potencia de enfriamiento.

Limpeza y Cuidado

Por motivos de higiene, se debe limpiar periódicamente al menos cada dos meses el aparato (incluyendo los accesorios exteriores e interiores).

¡Advertencia!

Para evitar descargas eléctricas, no conecte el aparato en el interruptor principal durante la limpieza. Antes de limpiarlo, apague el aparato y retire el enchufe de la toma de corriente.

Limpeza exterior

Debe limpiar periódicamente el aparato para mantener su buen estado.

- Rocíe agua en el paño de limpieza en lugar de rociarla directamente sobre la superficie del aparato. Esto ayudará a distribuir la humedad de manera uniforme por la superficie.

- Limpie las puertas, las manijas y las superficies del armario con detergente suave y séquelas con un paño suave.

¡Precaución!

- No use objetos afilados, ya que podrían arañar la superficie.
- No utilice disolvente, detergente para vehículos, Clorox, aceite etéreo, limpiadores abrasivos ni disolventes orgánicos, como benceno, para limpiarlo. Podrían dañar la superficie del aparato y provocar un incendio.

Limpeza interior

Limpie regularmente el interior del aparato. Le resultará más fácil limpiarlo cuando tenga poca cantidad de comida. Limpie el interior del frigorífico y del congelador con una solución suave de bicarbonato de sodio y agua, y aclárelo todo con agua tibia y una esponja o trapo bien escurridos. Seque por completo antes de volver a colocar los estantes y las cestas. Seque bien todas las superficies y las partes desmontables antes de volver a colocarlas en su lugar. Aunque este aparato tiene una función automática de descongelación, podría haber una capa de escarcha en el interior del compartimento congelador si se ha

abierto con frecuencia la puerta o si se ha mantenido abierta mucho rato. Si la escarcha es demasiado gruesa, elija un momento en el que el congelador esté casi vacío y siga estos pasos:

1. Retire los alimentos y las cestas de accesorios, desenchufe el aparato de la electricidad y deje las puertas abiertas. Ventile bien la sala para acelerar el proceso de descongelación.
2. Cuando se haya descongelado completamente, limpie el congelador siguiendo el proceso antes descrito.

¡Advertencia!

No utilice objetos afilados para retirar la escarcha del compartimento congelador. Solo cuando el interior esté completamente seco, se puede volver a encender el aparato y volver a enchufarlo en la toma eléctrica.

Limpeza del sello de las puertas

Mantenga limpios los sellos de la puerta. Los alimentos y bebidas pegajosos pueden hacer que los sellos se enganchen en el gabinete y se rompan al abrir la puerta. Limpie el sello con un detergente suave y agua caliente. Aclárelo y séquelo completamente después de limpiarlo.

¡Precaución! Solo se debe encender el aparato si los sellos de las puertas están completamente secos.

Reemplazo de la luz LED

Advertencia: ¡La luz LED debe reemplazarse por una persona competente! Si la luz LED se daña, siga los siguientes pasos:

1. Desenchufe el aparato.
2. Quite el cobertor de la luz levantándolo y quitando la luz LED.
3. Sostenga la cubierta del LED con una mano y estire con la otra mientras presiona enganche del conector.
4. Reemplace la luz LED y presiónela correctamente en el lugar y vuelva a colocar el cobertor de la luz.

Sugerencias y Consejos Útiles

Consejos de Ahorro de Energía

Le recomendamos que siga las siguientes pautas.

- Intente evitar mantener la puerta abierta durante mucho rato para ahorrar energía. Asegúrese de que el aparato esté alejado de fuentes de calor (luz solar directa, horno eléctrico o estufa, etc.).
- No ajuste una temperatura más fría de lo necesario.
- No almacene alimentos calientes ni líquido evaporado en el aparato.
- Coloque el aparato en una sala bien ventilada y libre de humedad. Consulte el capítulo "Instalación del Nuevo Aparato".
- Si el diagrama muestra la combinación correcta de cajones, cajones para verduras y estantes, no la modifique, ya que ha sido diseñada para ofrecer la configuración energética más eficiente.

Sugerencias para refrigerar alimentos frescos

- No coloque alimentos calientes directamente en el refrigerador o el congelador, ya que la temperatura interna aumentará haciendo que el compresor necesite más potencia y consuma más energía.
- Cubra o envuelva los alimentos, sobre todo si tienen un sabor fuerte.
- Coloque los alimentos cuidadosamente para que el aire pueda circular libremente en torno a ellos.

Consejos de congelación

- Cuando lo encienda por primera vez o después de un largo periodo sin usarlo, deje que el aparato funcione al menos dos horas con los ajustes más altos antes de meter alimentos.
- Prepare los alimentos en porciones pequeñas para permitir que se congelen

rápida y completamente y para que después sea posible descongelar solo la cantidad necesaria.

- Envuelva los alimentos en papel aluminio o film hermético.
- No permita que los alimentos frescos no congelados toquen los alimentos que ya están congelados para evitar el aumento de la temperatura de estos últimos.
- Productos helados, (cubos de hielo, paletas heladas): si se consumen inmediatamente después de sacarlos del congelador, causarán quemaduras de frío en la piel.
- Se recomienda etiquetar y fechar cada paquete congelado para mantener un registro de su tiempo de almacenamiento.

Consejos para almacenar alimentos congelados

- Asegúrese de que el vendedor de los alimentos haya almacenado correctamente los alimentos congelados.
- Una vez descongelados los alimentos, se deteriorarán rápidamente y no deben volver a congelar. No supere el tiempo de almacenamiento indicado por el fabricante de los alimentos.

Apagado del aparato

Si es necesario apagar el aparato durante un periodo prolongado, debe seguir estos pasos para prevenir la aparición de hongos en él.

1. Retire todos los alimentos.
2. Desconecte el enchufe de la toma eléctrica.
3. Limpie y seque completamente el interior.
4. Asegúrese de que todas las puertas queden abiertas ligeramente para permitir que circule el aire.

Resolución de problemas

Si experimenta problemas con el aparato o le preocupa que no funcione correctamente, puede realizar algunas comprobaciones sencillas antes de llamar al servicio de mantenimiento, consulte a continuación.

¡Advertencia! No intente reparar el aparato usted mismo. Si el problema persiste después de haber realizado las comprobaciones descritas a continuación, póngase en contacto con un electricista cualificado, un ingeniero de mantenimiento autorizado o con la tienda donde compró el producto.

¡Advertencia! Las instrucciones de funcionamiento o el manual de uso y mantenimiento de los refrigeradores contienen una advertencia de aprisionamiento infantil.

¡Advertencia! Riesgo de aprisionamiento infantil. Antes de descartar el refrigerador o congelador viejo:

- Retire las puertas.
- Deje los estantes en lugar adecuado para que los niños no puedan meterse dentro fácilmente.

Problema	Causa Posible y Solución
El aparato no funciona correctamente	Compruebe si el cable eléctrico está enchufado correctamente en la toma eléctrica.
	Compruebe el fusible o el circuito de su fuente de alimentación y reemplácelos si es necesario.
	La temperatura ambiental es demasiado baja. Intente establecer la temperatura de la cámara en un nivel más frío para solucionar este problema.
	Es normal que el congelador no funcione durante el ciclo de descongelación automática, o durante periodos cortos después de encender el aparato para proteger el compresor.
Olores dentro de los compartimientos	Es posible que sea necesario limpiar el interior.
	Algunos alimentos, recipientes o envoltorios causan olores.
Sale ruido del aparato	Los sonidos descritos a continuación son normales: <ul style="list-style-type: none"> •Ruido de funcionamiento del compresor. •Ruido de movimiento de aire del motor del ventilador pequeño en el compartimento congelador o los otros compartimentos. •Ruido de gorgoteo similar al de agua hirviendo. •Ruido de golpeteo durante la descongelación automática. •Ruido de chasquido antes de que arranque el compresor. •Sonido de chasquido cuando consigues el agua. •Se oyen ruidos del motor al sacar hielo.
	Otros ruidos inusuales pueden ser debidos a los motivos descritos a continuación y es posible que deba comprobarlos y tomar medidas: El gabinete no está nivelado. La parte trasera del aparato toca la pared. Las botellas o recipientes se caen o ruedan.

El motor funciona continuamente.	<p>Es normal escuchar periódicamente el sonido del motor, que deberá funcionar más en las siguientes circunstancias:</p> <ul style="list-style-type: none"> •El ajuste de temperatura es más frío de lo necesario •Se ha almacenado recientemente una gran cantidad de comida caliente dentro del aparato. •La temperatura exterior del aparato es demasiado alta. •Las puertas han estado abiertas con demasiado tiempo o se abren muy a menudo. •Después de instalar el aparato o cuando ha estado apagado durante mucho tiempo.
Hay una capa de escarcha en el compartimento	<p>Compruebe que las salidas de aire no estén bloqueadas con alimentos y asegúrese de que la comida esté colocada dentro del aparato de forma que permita una ventilación suficiente. Asegúrese de que la puerta esté completamente cerrada. Para eliminar la escarcha, consulte el capítulo "Limpieza y Cuidado".</p>
La temperatura interior es demasiado alta	<p>Es posible que haya dejado las puertas abiertas demasiado rato o que las haya abierto con demasiada frecuencia, que algún obstáculo las haya mantenido abiertas o que el aparato tenga poco espacio a los lados, por detrás y por encima</p>
La temperatura interior es demasiado baja	<p>Suba la temperatura siguiendo las instrucciones del capítulo "Controles de la Pantalla".</p>
Las puertas no se pueden cerrar fácilmente	<p>Compruebe que la parte superior del refrigerador esté inclinada hacia atrás unos 10mm para permitir que las puertas se cierren solas, o si hay algo dentro que evita que se cierren.</p>
La luz no funciona	<ul style="list-style-type: none"> •La luz LED podría estar dañada. Consulte cómo reemplazar las luces LED en el capítulo "Limpieza y Cuidado". •El sistema de control ha desactivado las luces porque la puerta ha estado abierta demasiado rato. Cierre y vuelva a abrir la puerta para reactivar las luces.
La puerta del congelador es muy difícil de abrir	<ul style="list-style-type: none"> •El aire caliente dentro del compartimento del congelador se enfría rápidamente. Como el aire frío ocupa menos espacio que el aire caliente, se produce una presión negativa. •Por lo general, en unos pocos minutos las presiones de la puerta se igualarán y la puerta se podrá abrir con poco esfuerzo.

Eliminación del Aparato

Está prohibido eliminar este aparato con los residuos domésticos.



Materiales de embalaje

Los materiales de embalaje con el símbolo de reciclaje son reciclables. Deseche el embalaje a un contenedor de recogida de residuos adecuado para reciclarlo.

Antes de eliminar el aparato

1. Desconecte el enchufe de la toma eléctrica.
2. Corte el cable eléctrico y deséchelo con el enchufe

¡Advertencia! Los refrigeradores contienen refrigerante y gases en el aislamiento. Se debe desechar el refrigerante y los gases de forma profesional, ya que podrían provocar lesiones oculares o ignición. Asegúrese de que la tubería del circuito de refrigerante no esté dañada antes de su desecho adecuado.

Eliminación Correcta del producto	
 	<p>Este símbolo en el producto o en el material de empaque indica que este producto no se puede tratar como desechos domésticos. En su lugar, se debe llevar al punto de recogida de residuos adecuados para reciclar el equipo eléctrico y electrónico. Al asegurarse de que este producto se elimina correctamente, ayudará a prevenir las consecuencias negativas potenciales para el entorno y la salud humana, que de lo contrario podrían ser causadas por la manipulación inadecuada de los residuos de este producto. Para más información sobre el reciclaje de este producto, póngase en contacto con el municipio, el servicio de recolección de desperdicios o la tienda donde compró el producto.</p>

Hisense

life reimagined